

**DEVILBISS**

**704427 (DGIPRO-505)**

## Manómetro Digital con aprobación de ATEX DV1 Pistola Pulverizadora

Class 1 Zone 0 AEx ia IIC T4

**DV1**

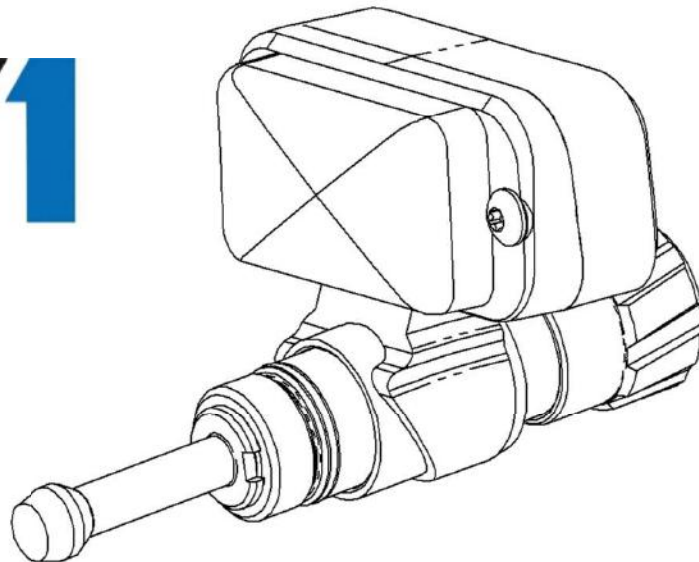

### **IMPORTANTE! NO DESTRUIR**

Es responsabilidad del cliente asegurar que todos los operadores y personal de mantenimiento lean y comprendan este manual.

Póngase en contacto con su representante Carlisle Fluid Technologies si necesita copias adicionales de este manual.

**LEA TODAS LAS INSTRUCCIONES ANTES DE UTILIZAR ESTE PRODUCTO**

## DESCRIPCIÓN FUNCIONAL

El Manómetro Digital DV1 es un dispositivo intrínsecamente seguro, aprobado de conformidad con las reglamentaciones UL61010-1 Ed.3, UL60079-0 Ed.6, UL60079-11 Ed.6.

El manómetro se suministra ya sea como kit para su instalación en pistolas DV1 o preinstalado en fábrica.

El manómetro funciona con una batería de larga duración cuya vida de trabajo prevista es de 2 años bajo condiciones de uso de turnos normales (después de una vida útil máxima de 2 años).

## ESPECIFICACIONES

### PRESIONES DE ENTRADA DE AIRE

P1 = Presión estática máxima del aire de entrada	100psi [7 bar]
--	----------------

### MEDIOAMBIENTAL

Temperatura ambiente máxima de funcionamiento	40 °C Nominal [104 °F]
---	------------------------

### MATERIALES DE CONSTRUCCIÓN



CARCASA	Fundición de Aluminio con Chapado de Cromo
PANTALLA	Vidrio Endurecido
COMPONENTES DE LA VÁLVULA	Latón Cromado y Aluminio Anodizado

### PESO

MANÓMETRO ÚNICAMENTE	2.5oz [72g]
CON LA PISTOLA	18oz [515g]

### DIMENSIONES

L x A x A Pulgadas [mm]	3.2 x 1.9 x 1.65 [81 x 49 x 42]
-------------------------	---------------------------------

 <b>ADVERTENCIA</b>	 <b>PRECAUCIÓN</b>	<b>NOTA</b>
<p>Peligros o prácticas no seguras que podrían causar lesiones personales graves, la muerte o importantes daños materiales.</p>	<p>Peligros o prácticas no seguras que podrían causar lesiones personales menores, daños en el producto u otros daños materiales.</p>	<p>Información importante relacionada con la instalación, el uso o el mantenimiento.</p>

 **ADVERTENCIA**

Lea las advertencias siguientes antes de usar este equipo.



**DISOLVENTES Y MATERIALES DE RECUBRIMIENTO.** Pueden ser altamente inflamables o combustibles al pulverizarse. Consulte siempre las instrucciones del proveedor del material de recubrimiento y las hojas de seguridad antes de utilizar este equipo.



**INSPECCIONE EL EQUIPO A DIARIO.** Compruebe a diario que ningún componente del equipo esté desgastado o roto. No ponga en marcha ni utilice el equipo si no está seguro de su condición.



**LEA EL MANUAL.** Antes de usar equipos de acabado, lea y comprenda toda la información proporcionada en el manual de uso sobre seguridad, uso y mantenimiento. Los usuarios deben cumplir la normativa nacional y local y los requisitos de las compañías de seguros respecto a ventilación, precauciones contra incendios, operación y mantenimiento de las zonas de trabajo.



**PELIGRO POR USO INCORRECTO DEL EQUIPO.** El uso incorrecto del equipo puede hacer que éste sufra rupturas, averías o arranque inesperadamente, causando lesiones graves.



**PELIGRO DE INCENDIO Y EXPLOSIÓN.** No utilice nunca 1,1,1-tricloroetano, diclorometano, otros disolventes de hidrocarburos halogenados o fluidos que contengan dichos disolventes en equipos que tengan piezas húmedas de aluminio. Dicho uso podría dar lugar a una reacción química grave, con riesgo de explosión. Consulte al proveedor de fluidos para asegurarse de que los fluidos usados son compatibles con piezas de aluminio.



**GUANTES.** Deben emplearse al pulverizar o al limpiar el equipo.



**LLEVE GAFAS DE SEGURIDAD.** El no llevar gafas de seguridad con pantallas laterales podría resultar en lesiones oculares graves o ceguera.



**CARGA ESTÁTICA.** El fluido puede desarrollar una carga estática que debe ser disipada mediante una correcta puesta a tierra del equipo, de los objetos a pulverizar y de cualquier objeto conductor de la zona de aplicación. Una puesta a tierra incorrecta o la presencia de chispas puede causar una condición de peligro con resultado de incendio, explosión o descarga eléctrica y otras lesiones graves.



**LLEVAR MÁSCARA RESPIRATORIA.** Se recomienda el uso de equipos de protección respiratoria en todo momento. El tipo de equipo debe ser compatible con el material que se está pulverizando.



**VAPORES TÓXICOS.** Al pulverizarse, ciertos materiales pueden ser tóxicos, crear irritación o tener otros efectos negativos sobre la salud. Lea siempre todas las etiquetas y hojas de seguridad, y siga todas las recomendaciones relativas al material antes de pulverizar. En caso de duda, póngase en contacto con el proveedor del material.



**NO MODIFIQUE NUNCA EL EQUIPO.** No modifique el equipo sin autorización por escrito del fabricante.



**BLOQUEO Y ETIQUETADO.** Es imprescindible desenergizar, desconectar, bloquear y etiquetar toda fuente de energía antes de realizar tareas de mantenimiento en el equipo, y el incumplimiento de estas medidas podría provocar lesiones graves o la muerte.



**PELIGRO DE PROYECTILES.** Usted puede resultar lesionado por líquidos o gases expulsados bajo presión, o por residuos arrojados.



**NIVELES SONOROS.** El nivel sonoro con ponderación A de los equipos de bombeo y pulverización puede superar los 85 dB(A) dependiendo de la configuración de los equipos. Los niveles sonoros reales están disponibles previa petición. Se recomienda llevar protección acústica en todo momento mientras los equipos estén en uso.



**PROCEDIMIENTO DE ALIVIO DE PRESIÓN.** Siga siempre el procedimiento de alivio de presión indicado en el manual de instrucciones del equipo.



**SEPA CÓMO Y DÓNDE APAGAR EL EQUIPO EN CASO DE EMERGENCIA.**



**CUESTIONES RELACIONADAS CON LA ALTA PRESIÓN.** La alta presión puede causar lesiones graves. Alivie toda la presión antes de realizar cualquier tarea de mantenimiento. El material pulverizado por la pistola, una fuga en una manguera o la rotura de otros componentes pueden inyectar fluido en el cuerpo, causando lesiones extremadamente graves.



**FORMACIÓN DEL OPERADOR.** Todo el personal debe recibir formación antes de utilizar equipos de acabado.

**ES LA RESPONSABILIDAD DEL EMPLEADOR PROPORCIONAR ESTA INFORMACIÓN AL OPERADOR DEL EQUIPO.**

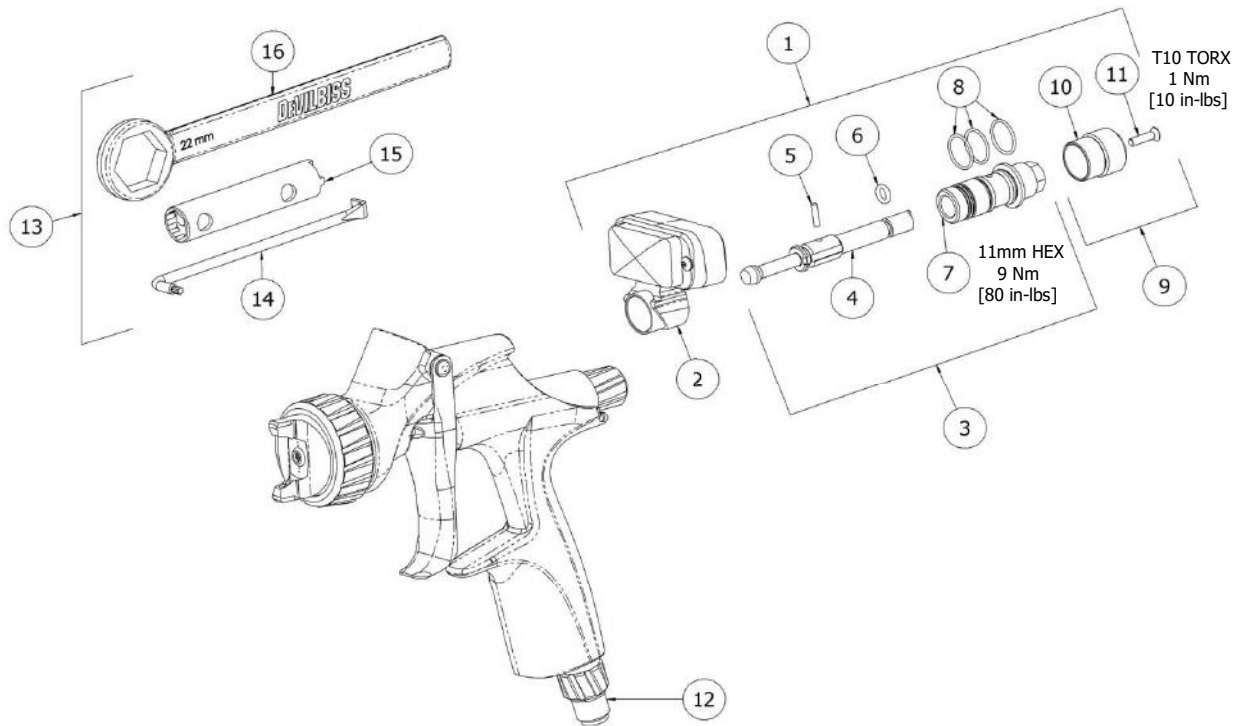
**DIAGRAMA DE PIEZAS****IMPORTANTE**

Este manómetro es apropiado para el uso con materiales de recubrimiento y de limpieza a base de agua o de disolventes.

Consulte con su proveedor de máquina para lavar pistolas para confirmar que este dispositivo sea apto para utilizar en sus equipos.

## LISTA DE PIEZAS

REF.	Nº DE PIEZA.	DESCRIPCIÓN	CANT.
1	704427	CONJUNTO DE MANÓMETRO DIGITAL	1
2	-	MÓDULO DE MANÓMETRO	1
3	704420	VÁLVULA DISPERSORA DEL MANÓMETRO DIGITAL	1
4	-	VÁSTAGO DE LA VÁLVULA DE AIRE	1
5	-	PASADOR DE LA VÁLVULA DISPERSORA	1
6	-	JUNTA TÓRICA	1
7	-	CUERPO DE LA VÁLVULA	1
8	-	JUNTA TÓRICA	3
9	704421	KIT DE PERILLA Y TORNILLO	1
10	-	MANDO DE AJUSTE DE LA VÁLVULA	1
11	-	TORNILLO	1
12	704417	VÁLVULA DE CAUDAL DE AIRE	1
13	704429	KIT DE HERRAMIENTAS	1
14	-	HERRAMIENTA	1
15	-	HERRAMIENTA	1
16	-	HERRAMIENTA	1

**PRECAUCIÓN****NOTA**

Este manómetro digital es apropiado para materiales de recubrimiento a base de agua o de disolventes.

- El manómetro digital no está diseñado para ser utilizado con materiales altamente corrosivos y/o abrasivos.
- Para evitar una degradación prematura de las piezas, DeVilbiss recomienda que se lave el manómetro digital con una solución de limpieza neutral [pH 6 a 8].
- El manómetro digital no está diseñado para el lavado en un baño ultrasónico.

Si tiene alguna duda respecto a la idoneidad de un material específico, póngase en contacto con su Distribuidor DeVilbiss o directamente con DeVilbiss.

**PRECAUCIÓN**

- No intente desmontar el manómetro bajo ninguna circunstancia.  
La batería no es recambiable.
- Una vez descargada la batería, se debe reemplazar todo el conjunto de manómetro.  
**No intente desmontar el manómetro ni realizarle mantenimiento.**
- El manómetro debe estar conectado a un manguito de material conductor y debe tener una conexión a tierra con una resistencia de menos de 1 MΩ para minimizar el riesgo de electricidad estática producto del aire y/o los líquidos que pasan a través de esta.
- La instalación de piezas de repuesto no originales puede crear peligros.  
Utilice únicamente las piezas de repuesto y accesorios indicados en este boletín.
- No se debe exceder la presión estática de entrada máxima de 7 bar (consulte la especificación).  
Superar este valor puede ocasionar lesiones al usuario.
- Si el manómetro sufre daños físicos bajo cualquier circunstancia, deje de usarlo de inmediato, si el chapado está dañado y el metal base queda expuesto, no se debe utilizar en áreas peligrosas (zonificación de peligro).
- No lo utilice ni almacene a menos de 0 °C ni a más de 40 °C.
- El producto puede ser limpiado usando una máquina para lavar pistolas.  
No obstante, consulte con el fabricante para confirmar su aptitud.

**SECUENCIA DE ARRANQUE**

- 1.** Gire la válvula dispersora (10) en el sentido contrario a las agujas del reloj hasta que esté abierta del todo.
- 2.** Gire la válvula de caudal de aire (12) situada en el extremo inferior de la empuñadura de la pistola en el sentido de las agujas del reloj hasta que esté cerrada del todo.
- 3.** Con el manguito conectado, abra el suministro de aire.
- 4.** Abra la válvula de caudal de aire (12) girándola en el sentido contrario a las agujas del reloj y apriete el gatillo de la pistola pulverizadora (aire solamente).

El manómetro mostrará una lectura en incrementos de 0.07 bar.

El manómetro comenzará a leer a 0,28 bar

Ajuste la válvula de caudal hasta que el manómetro muestre la presión deseada.

- 5.** El manómetro puede ser limpiado en una máquina de lavado de pistolas mientras está conectado a la pistola pulverizadora.

No obstante, consulte con el fabricante de la máquina para lavar pistolas a fin de confirmar si es apto para este producto.

## POLÍTICA DE GARANTÍA

Este producto está cubierto por la garantía limitada sobre materiales y mano de obra de Carlisle Fluid Technologies. El uso de cualquier pieza u accesorio que no sea de Carlisle Fluid Technologies anulará todas las garantías. No cumplir razonablemente con las pautas de mantenimiento proporcionadas podría invalidar cualquier garantía.

Si desea información específica sobre garantías, comuníquese con Carlisle Fluid Technologies.

Carlisle Fluid Technologies es un líder global en tecnologías de acabado innovadoras. Carlisle Fluid Technologies se reserva el derecho de modificar las especificaciones de los equipos sin previo aviso.

DeVilbiss®, Ransburg®, MS®, BGK®, y Binks® son marcas registradas de Carlisle Fluid Technologies, Inc.

© 2018 Carlisle Fluid Technologies, Inc.

Reservados todos los derechos.

Si necesita asistencia técnica o desea localizar un distribuidor autorizado, diríjase a uno de nuestros puntos de venta y asistencia al cliente internacionales.

<b>Región</b>	<b>Industrial / Automotriz</b>	<b>Repintado para la Industria Automotriz</b>
<b>América</b>	Teléfono gratuito: 1-888-992-4657 Fax gratuito: 1-888-246-5732	Teléfono gratuito: 1-800-445-3988 Fax gratuito: 1-800-445-6643
<b>Europa, África, Medio Oriente, India</b>		Tel: +44 (0)1202 571 111 Fax: +44 (0)1202 573 488
<b>China</b>		Tel: +8621-3373 0108 Fax: +8621-3373 0308
<b>Japón</b>		Tel: +81 45 785 6421 Fax: +81 45 785 6517
<b>Australia</b>		Tel: +61 (0) 2 8525 7555 Fax: +61 (0) 2 8525 7575

Para obtener la información más reciente sobre nuestros productos, visite [www.carlisleleft.com](http://www.carlisleleft.com)



SOLUTIONS FOR YOUR WORLD